

# ZARAUZKO UDAL MERKATUA ARAUTZEKO ORDENANTZA

## I. TITULUA.- XEDAPEN OROKORRAK

### L. KAPITULUA.- XEDEA

#### 1. artikulua

Ordenantza honen xedea Zarauzko Udal Merkatuaren funtzionamendua arautzea da.

Udal Merkatua jabari publikoko ondasuna da, herritarrei banaketa zerbitzua eskaintzeko Udalak jarritakoa. Salmenta-postuen arteko lehia askearen bidez prezioen ekonomia lortzen da, bai eta kontsumitzaileei zerbitzu egokia eskaintzea ere.

### II. KAPITULUA.- ESKUMENAK, ADMINISTRAZIOA, ZAINZA ETA IKUSKAPENA

#### 2. artikulua

Honakoak Udalbatzaren eskumenekoak izango dira; dena den, bete organo bati eskuordetzan eman ahal izango dizkio, a) eta b) ataletan xedatutakoak izan ezik:

- 1) Ordenantza hau onartu, aldatu edo indargabetzea.
- 2) Merkatua aldatu, kendu edo sortzea.
- 3) Arau-hauste oso larrien ondoriozko zehapenak ezartzea.

Honakoak Alkatetzaren eskumenekoak dira; dena den, zerbitzuaren zinegotzi arduradunari edo Tokiko Gobernu Batzarrari eskuordetzan eman ahal izango dizkio:

- a) Merkatuko zerbitzuaren zuzendaritza, sustapena eta ikuskapena.
- b) Salmenta-postuak esleitzea, emakida bidez.
- c) Ordutegi komertzialak finkatzea, Merkatua jendeari irekitzea, salgaien zamalanetako ordutegia jartzea; eta hori guztia emakidadunei entzun ondoren.
- d) Merkatu barruko gaiak erabakitzea: garbitasun araubidea, zabor-bilketa, apaingarriak eta beste batzuk.
- e) Ordenantza honetako 17. eta 18. artikuluetan aurreikusitako salmenta-postuen subrogazioa, heriotzaren ondoriozko eskualdatzea eta elkartrukea baimentzea.
- f) Arau-hauste oso larriei buruzko zehapenak proposatzea, eta arau-hauste arin eta larrien zehapenak ezartzea.
- g) Ordenantza honek espresuki jarritako gainerakoak.

## II. TITULUA.- HORNIDUREN UDAL MERKATUA

### I. KAPITULUA.- MERKATUA ETA SALMENTA-POSTUAK

#### 3. artikulua

Udalak Merkatuan egingo duen esku-hartze administratiboak honakoak bermatuko ditu: salmentan jarritako gaien kalitatea eta saltzaileen lehia askea.

#### 4. artikulua

“Salmenta-postua” deitzen zaio Udalak, legez jarritako prozedurarekin bat etorritik, emandako emakida edo baimen administratiboari: establezimendu askea izango da eta erregelamendu honen eranskinetako sailkapenean jarritako ezaugarri, azalera eta xedeak izango ditu.

Udalak finkatuko du Merkatu barruko salmenta-postuen sailkapen zenbatua, eta titularrak, xedeak eta jarduerak zerrendatuko ditu. Zerrenda hori aldatu ahal izango da, baldin emakidak aldatzen badira edo emakida berriak egiten badira.

#### 5. artikulua

Merkatuko salmenta-postu eta lokal guztiak Udalaren jabetzakoak dira, eta zerbitzu publikoko ondasunen izaera dutenez, ezingo dira besterendu, enbargatu edo preskribitu.

#### 6. artikulua

Salmenta-postuak, lokalak edo saltzaileentzako espazioak honela sailkatzen dira:

- Salmenta-postu finko edo itxiak.
- Salmenta-postu ez-finko edo irekiak.

#### 7. artikulua

SALMENTA-POSTU FINKO EDO ITXIAK: baimendutako salgaiak xeheka saltzekoak, Horniduren Merkatuaren barruan egonik eraikinarekin modu iraunkorrean lotuta daudenak.

Salmenta-postu finkoen kopurua, kokapena eta neurriak Ordenantza honetako I. eranskinetan jasota daude, bai eta Udal Zerbitzu Teknikoek baimendutako planoaren ere.

## 8. artikulua

Udal Merkatuko salmenta-postu finkoek ondoren zerrendatutako izenak izango dituzte, eta postu bakoitzean, klasearen arabera, honako gaiak salduko dira:

- A) ARRANDEGI-ITSASKITEGIA: arrain freskoa eta izoztua salduko da, baita, instalazio egokien bidez, aurrez prestatutako jakiak ere, baldin horien osagai nagusia kuantitatiboki arraina edo itsaskia bada.
- B) HARATEGI-URDAITEGIA: Haragia (freskoa, izoztua eta hoztua), hestebeteak, gazta eta arrautzak salduko dira, baita, instalazio egokien bidez, aurrez prestatutako jakiak ere, baldin produktu horiekin egindakoak badira.
- C) FRUTADENDA-BARAZKIDENDA: frutak, barazkiak, lekaleak eta tuberkuluak salduko dira, baita, instalazio egokien bidez, aurrez prestatutako jakiak ere, baldin produktu horiekin egindakoak badira.
- D) JAKIEN SALMENTA OROKORREAN: osasun legediak baimendutako janari-produktuak erakutsi eta salduko dira.
- E) OKINDEGI-GOZOTEGIA eta/edo KAFETEGIA: sektorearekin lotutako edozein produktu (irinaren deribatuak, etab.) salduko da, indarrean dauden udal ordenantzekin bat etorritik.
- F) KIOSKOA: egunkariak, aldizkariak eta antzekoak.
- G) LOREDENDA: loreak, landare apaingarriak, etab.
- H) BESTE ERABILERA BATZUK: edozein merkataritza-jarduera baimendu ahal izango da, betiere eragin kaltegarririk ez badie sortzen gainontzeko postuei, eta bermatzen bada postua prestatua dagoela jarduera zehatz hura burutzeko..

## 9. artikulua.-

Salmenta-postu EZ-FINKOAK EDO IREKIAK: bakoitzaren uztakoak diren nekazaritza-produktuak saltzeko izango dira. Banku jarraituetan lore eta landareak ere saldu ahal izango dira, baldin inguruko postuekiko higie eta garbitasun baldintzak betetzen badira.

Alkatetzaren eskumenekoa izango da salmenta-postu irekien kopurua, modalitatea, kokapena eta neurriak mugatzea, betiere kontuan izanda Merkatuaren azalera osoa eta herritarren hornidura beharrak.

Saltzaile edo sozietate batek gehienez hiru salmenta-postu ez-finko edo ireki okupatu ahal izango ditu.

Salmenta-postu irekien kopurua, kokapena eta neurriak Ordenantza honetako II. eranskinean jasota daude, bai eta Udal Zerbitzu Teknikoek baimendutako planoa ere.

## II. KAPITULUA.- EMAKIDAK ETA BAIMENAK

### 10. artikulua

Emakidaren edo baimenaren titularrak arituko dira merkatuko salmentan.

Halaber, salmenta-postua okupatu ahal izango dute titularraren lehen graduko aurreko eta ondorengo ahaideek, bere ezkontideak eta lan-kontratupeko langileek; azken hauek alta emanda egongo dira derrigorrezkoak diren aseguruetan.

Pertsona juridikoen salmenta-postuetan, legez hura ordezkatzeko duen pertsona arituko da, edo pertsona juridiko horrekin nolabaiteko lan-harremana frogatzen duten pertsonak.

Titularraren ezintasun fisikoa edo zirkunstantzia bereziak gertatzen badira, Udalak baimendu dezake postua titularra ez den pertsona batek okupatzea.

Titularra izango da bera ordezkatu duen pertsonak egindako ekintzen erantzule subsidiarioa, bai eta betebeharrera eta egin behar diren ordainketena ere. Aldi baterako eta aparteko ordezkatzeko hauek Udalak ikuskatuko ditu urtero.

### 11. artikulua.-

Emakida edo baimen administratiboaren izaera edukiko du salmenta-postuen esleipenak, eta titularrak ez du jabetza lortuko, baizik eta okupazioko eskubide erreal bat.

Pertsona juridikoek ezingo dute beste salmenta-postu finko baten titulartasuna eskuratu, baldin bere bazkideetako bat beste postu bateko titularra bada eta bertako kapital soziala osatzen duten akzioen eta parte-hartzeen % 25 baino gehiago berea badu; ezta beste salmenta-postu batzuetako titular diren pertsona fisikoek ere, baldin pertsona juridiko bateko bazkide badira eta bazkide horrek kapital sozialaren % 25 berea badu.

Salbuespen modura, baldin eta postu finkoetako bat hutsik badago, jada lehendik postu bat duen pertsonaren eskaerak onartu ahal izango dira. Bigarren postu hori ezin izango da lehenengoaren biltegi bezala erabili, hau da, jendaurreko zerbitzua ere eman beharko du.

Salmenta-postu finko bateko titularrak ezingo du postu ez-finko bat okupatu.

## **12. artikulua.-**

Salmenta-postu finko edo itxiak enkante edo lehiaketa ireki bidez esleituko dira, eta esleitzen direnetik gehienez ere 25 urteko epealdirako emango dira.

Enkantearen prozedura erabiliko da, baldin esleitu beharreko salmenta-postuak, salduko dituen produktuen arabera, kategoria zehaztuta badu.

Lehiaketaren prozedura erabiliko da, baldin esleitu beharreko salmenta-postuak kategoria zehaztu gabe badu. Kasu horietan esleipena emateko organo eskudunak, eskaintza ekonomikoaz gain, lehiatzaileak saldu nahi dituen produktuak baloratuko ditu, kontuan hartuta herritarrentzako produktuak izan dezakeen interes edo behar handiago edo txikiagoa.

Bi kasuetan esleipendunak esleipenaren prezioa aldi batean ordainduko du, Ordenantza Fiskalarekin bat etorritz erabilera eskubideak kitatzeko, eta Ordenantza honetako V. Kapituluko II. Tituluan deskribatutako dokumentazio teknikoa ekarriko du.

Hutsik dauden salmenta-postu finko edo itxiak, egoera horretan dauden artean, ohiz kanpo eta aldi baterako esleitu ahal izango zaizkie hala eskatzen dutenei, harik eta, Ordenantza honetan aurreikusitako prozedurei jarraiki, esleitzen diren arte. Emakida mugatu hauetan ordenantza fiskalek jasotako hileroko ordainarazpena igorriko da.

Hutsik dauden postuak esleitzeko egiten diren prozeduretan, lehentasuna izango dute urte osoko emakidak eskatzen dituzten jarduerak.

## **13. artikulua**

Salmenta-postu ez-finkoak edo irekiak ustiatzeko baimen administratiboak emango dira. Baimen horiek gehienez 25 urteko iraupena izango dute, ematen direnetik kontatzen hasita; eta horiek lortzeko, deialdietan jarritako epean eskaera egin beharko da.

Klase honetako posturen bat hutsik geratzen bada, lehenik eta behin klase bereko beste postuetako titularrei jakinaraziko zaie, eta hauek esleipenean lehentasuna izango dute, baldin 11. artikuluan gehienez jarritako salmenta-postu kopurua gainditzen ez badute.

Dena den, esleipena zozketa bidez egingo da, eta lehentasuna izango dute Zarautzen erroldatutako pertsonak.

Hutsik dauden salmenta-postu irekiak, egoera horretan dauden artean, aldi baterako saltzaileek okupatu ahal izango dituzte, eta lekua esleitzen zaien unean hileko jarrita dagoen exakzioa kobratuko zaie.

#### **14. artikulua**

Jarduteko gaitasun osoa duten pertsona fisiko edo juridikoak izango dira emakidaren titular.

Honakoek ezingo dute titular izan:

- Urriaren 30ko 30/2007 Legeak, Sektore Publikoko Kontratuei buruzkoak, jasota dituen kontratatzeke debekuetan sartutako pertsonak.
- Ordenantza honetan eskatutako baldintzak betetzen ez dituztenak.
- Produktuen salmentan iruzur arau-haustek behin eta berriz egin dituztenak, baldin azken zehapena iragarkia egin aurretiko urtean jarri izan bazaio.

Adingabeek edo heldu ezinduek postuaren titulartasunari eutsi ahal izango diote, soilik heriotzaren ondoriozko eskualdatzeen kasuan, eta legez baimendutako norbaitek ordezkatuta.

#### **15. artikulua**

Salmenta-postuak ezingo dira besteren esku utzi, ez eta eskualdatu ere; izan ere, eskualdaezinak dira. Salmenta-postuaren emakida edo baimena soilik subrogatu ahal izango da honakoen alde: titularraren ezkontidea eta/edo odol-ahaidetasuneko zuzeneko lerroan bigarren graduko pertsona edo odol-ahaidetasuneko alboko lerroan hirugarren graduko pertsona. Subrogazioa esleipendunak berak espresuki eskatu beharko du.

Aurrez eskatuz gero, titularrek elkarren artean salmenta-postuak trukatu ditzakete.

#### **16. artikulua**

Titularra hiltzen bada salmenta-postua titularraren oinordekoari eskualdatuko zaio. Baldin postua pertsona biri edo gehiagori indibisoan esleitzen bazaie, gehienez 6 hilabeteko epea izango dute, horien artetik salmenta-postuaren titular oinordeko zein izango den erabakitzeke eta Udalari jakinarazteke. Epe horretan egiten ez bada, esleipena iraungitza joko da eta postua hutsik geratuko da.

Udalari heriotzaren berri emango zaio eta, titularra hiltzen denetik, gehienez 6 hilabeteko epean eskatuko da eskualdaketa.

Testamentu bidezko xedapenik ez badago salmenta-postua honakoen alde eskualdatuko da: titularraren ezkontidea, seme-alabak, bilobak, gurasoak edo anai-arrebak, hurrenkera horretan. Gradu berean lehentasuna emango zaio titularra hil aurreko hiru urteetan harekin postuan lankidetzan aritu dela frogatzen duenari; eta

frogatzen ez badu, emakida ustiatzen jarraitzeko nahia adierazten duenari, edo horrelakorik ezean, adinez zaharrenari.

Adierazitako ahaidetik ez badago, salmenta-postua hustutzat hartuko da.

## **17. artikulua**

Emakida ondorengo arrazoiengatik amaitu edo iraungiko da:

- Emakidaren legezko epea amaitzea.
- Titularrak idatziz eta espresuki uko egitea, eta Udalak ukoa onartzea.
- Udal baimenik gabe edonolako eskualdatze, subrogazio edo errentamendu egitea.
- Xedapen tekniko-sanitarioetan edo salmenta-postuen garbitasun eta higieneari buruzko jarraibide edo aginduetan arau-hauste oso larriak egitea.
- Udalari ordaindu beharreko tasetan hiru ordainagiritik gora ez ordaintzea.
- Higiezinaren egiturari eragingo dioten lanak egitea, horretarako baimenik izan gabe.
- Pertsona juridikoaren kideen artean izandako edozein aldaketaren berri Udalari ez ematea, gertatzen denetik hilabeteko epean, edo elkarte desegin dela ere ez jakinaraztea.
- Titularraren porrot aitortpena, ebazpen judizial irmo bidez emandakoa.
- Herri interesaren ondorioz sortutako arrazoiak, baita emandako epea bukatu aurretikoak ere.
- Ordenantza honetako 13, 14 eta 15. artikuluetan baimena lortzeko eskatzen diren baldintzak ez betetzea.
- Ordenantza honetan deskribatutako arau-hauste oso larriak egitea (aurrez zehapen-espeditua izapidetuko da).

Edozein arrazoiren ondorioz emakida iraungi edo amaitzen bada, titularrak salmenta-postua libre eta hutsik utziko du Udalaren esku; hori egiten ez badu Udalak bere kasa erabaki eta beteko du maizter-botatzea, administrazio-bidea erabilita.

## **18. artikulua**

Alkatetzak onartu beharko du salmenta-postua okupatzeko eskubideari uko egitea, baina aurrez interesdunak Udal ogasunarekin dituen betebeharrak bete dituen frogatuko da, bai eta salmenta-postua kontserbazio-egoera onean dagoen ere.

Salmenta-postua berriz ere martxan jartzeko konponketak egin behar badira, horiek uko-egileak ordainduko ditu.

**19. artikulua**

Emakidaren titularrak, emakida bukatu ondoren, salmenta-postua libre, hutsik eta kontserbazio-egoera onean utziko dio Udalari.

**III. KAPITULUA.- ZERBITZUAREN ANTOLAKETA****20. artikulua**

Merkatuaren antolaketarekin, araubidearekin eta funtzionamenduari lotutako gai guztien ebazpena udal eskumenekoa izango da. Alkatetza izango da Udalaren ordezkari eta bera arduratuko da Ordenantza honetan xedatutakoa edo Udalbatzak erabakitakoa betetzen dela zaintzeaz.

**21. artikulua**

Merkatuaren barruan iragarki-taula jarriko da Zarauzko Udalak emandako komunikazio, jarraibide edo aginduak erakusteko, eta Zarauzko Udal Merkatuko Merkatarien Elkarteak ere erabili ahal izango du. Iragarki-taulatik hurre, eraikin osoaren oin-planoa jarriko da, eta bertan adieraziko da postu bakoitzaren izaera eta merkataritzako erabilera zein den.

**22. artikulua**

Horniduren Merkatuko salmenta-postuek ordutegi bakarra izango dute, eta Alkatzaren ebazpen bidez ezarriko da. Ordutegi horretan lokalak derrigorrez irekita egon behar du. Merkatuaren sarrerako ate nagusiak irekita eduki daitezke ordutegi horretatik kanpo ere, jendea Zigordia kaletik Kale Nagusira pasa ahal izateko, bai eta merkatuko lehen solairuan edozein jardura egiteko ere.

Alkatzak lehendik jarritako ordutegia aldatu ahal izango du, herri interesak, segurtasunak, garraio-ordutegiak edo beste edozein zirkunstantzia objektibok horrela eskatzen badu.

Merkatua ixteko jarritako ordua baino lehen, esleipendunak barrutian daudenei abisatuko die merkatua berehala itxiko dela.

Titularrak, horien familiarteko baimenduak, edo soldatapeko langileak merkatura sartu eta bertan egon ahal izango dira goizeko 7:00etatik merkaturaren itxi eta hurrengo ordubeteetan. Ordutegi horretatik kanpo, edo jaiegunetan, beharrezkoa izango da Alkatzaren baimena. Baimena arrazoi justifikatua dagoenean emango da.



**23. artikulua**

Alkatetzak jarritako ordutegian deskargatuko dira salgaiak. Lan horiek ezingo dira inola ere merkatua jendearentzat irekita dagoen ordutegian egin.

**24. artikulua**

Jakien garraioa trakzio-mekanikoko ibilgailuetan egingo da. Ibilgailu horiek albaitaritzako osasun zerbitzuak eta teknikari industrialek zehaztutako baldintza higieniko eta ezaugarriak izango dituzte, eta zarata eta bibrazioei buruzko udal ordenantza bete beharko dute.

**25. artikulua**

Udalak emango du Horniduren Merkatu barruko argiteria publikoa, bai eta gela orokorretakoak eta udal zerbitzuetakoak ere.

Salmenta-postu edo lokal bakoitzeko titularrak ordainduko ditu berak instalatu edo kontsumitutako energia elektrikoa, telefonoa, ur bero sanitarioa eta edateko ura, hozkuntza, eta gainerako zerbitzuak.

**26. artikulua**

Udalak bere gain hartuko ditu honako betebeharrak: eraikineko, eta erabilera edo zerbitzu publikoko patioetako instalazioen funtzionamendutik sortzen diren kontserbazio, mantentze-lan eta garbitasuna, eta gainerako gastu komunak, bai eta guztion zerbitzurako makina eta instalazioen laguntza teknikoak sortutakoak ere. Udalak zuzenean egin ahal izango ditu lan horiek, edo egoki iruditzen zaizkion beste bitarteko batzuk erabilia.

Prestazio hauen kostua postuetako titularrek eta Udalak ordainduko dute, dagokion Ordenantza Fiskalaren arabera, tokatzen den proportzioan.

**27. artikulua**

Salmenta-postu finkoetako eta ez-finkoetako titularrek Merkatuko garbitasuna zaindu behar dute.

Salmenta-postu finkoetako arduradunek postuan bertan bilduko dituzte hondakinak. Horretarako erraz garbitu eta desinfektatzeko edukiontzi edo ontzi higienikoak erabiliko dituzte, hermetikoki ixteko tapa dutenak, eta aldi berean hermetikoki ixteko plastikozko poltsetan sartuta, ezer isuri ez dadin.

Hondakin likidoak, sukoiak, korrosiboak, infekziosoak edo kirastunak itxitako ontzietan botako ditu interesdunak. Ontzi horiek nahikoa erresistentzia izango dute, barruan daukaten produktua isuri edo lurrundu ez dadin; eta titularrek kudeatu beharko dituzte, horren gainean indarrean dagoen araudia beteta.

Ontzi arruntak eta itxitakoak garraiatzeko, gomazko gurpilak dituzten eskorgak erabiliko dira, zaratarik ez sortzeko eta zoladura ez kaltetzeko.

Harategi jarduerak kontratu bat izango dute baimendutako kudeatzailearekin, animalia-jatorriko produktuei buruz indarrean dagoen araudia betetzeko.

Arrain hondakinak horretarako jarritako edukiontzietan botako dira eta arrain-ontziak ere edukiontzi berezietan botako dira.

Postu ez-finkoetako hondakinak Udalak Merkatuan bertan jarritako edukiontzietan botako dira.

Merkatuko zabor-bilketa orokorra bertako garbiketa-zerbitzuak egingo du.

## **28. artikulua.-**

Udal Merkatuak honakoak izango ditu bere baitan: komun publikoak, guztien biltegia, aldagelak, instalazioen gelak eta lehen solairuko espazioak.

Lehen solairuko biltegia Udalak soilik erabiltzekoa da. Behe-solairuko biltegia eta aldagelak postu guztien esleipendunek (ireki eta itxitakoek) erabili ahal izango dituzte.

Biltegiaren eta aldagelen funtzionamendua Alkatetzaren dekretu bidez arautuko da.

Elementu finkoekin okupazioa egin ahal izateko dagokion baimena jaso beharko da, eta elementuak okupatzen duen azalera postuaren azalera bezala hartuko da, tasak likidatzeko garaian.

## **29. artikulua**

Erabiltzaileak ahalik eta lasterren aterako du erre daitekeen eta erabilteztina den material oro.

Debekatuta dago:

- Gas likidotuak, konprimituak edo disolbatuak biltegitratzea.
- Udal Merkatuaren barruti osoan sua piztu edo hondakinak erretzea.
- Su aparatuek erabiltzea.
- Instalazio elektriko baimenduak aldatzea.
- Lanpara eta fusibleak aldatzea, argindarra edo etengailua moztu gabe.

Orokorrean, indarrean dagoen suteen araudiak debekatzen duen guztia.

Lokala itxi aurretik titularrak ziurtatu beharko du ez dela sute arriskurik eragiteko moduko bero-iturri edo aparatuerik piztuta utzi. Suteetako ur-hargune eta inguruetan ez da salgairik egongo. Ur-harguneak suteak itzaltzeko soilik erabiliko dira; debekatuta dago beste erabilera bat ematea.

### **30. artikulua**

Postu bakoitzak zaborrak biltzeko nahikoa ontzi izango ditu salmenta orduetan; bai zabor lehorra, bai hezea jasotzeko.

Salgaien ontziki hutsak ezingo dira salmenta-postuetan 24 ordutik gora eduki. Postuak ezingo dira ontzikiak biltzeko erabili; eta betebeharrak hau ez betetzeko aitzakia moduan ezingo da esan garbitasun zerbitzuko arduradunek ez dituztela haiek jaso.

Pasilloetan ezin da bultorik jarri.

### **31. artikulua**

Erosleak merkatuan bertan aurrez erositako produktu bat ordaindu gabe utzi badu, saltzaileak aukera izango du erosle horri bere salgaia ez saltzeko.

### **32. artikulua**

Salmenta-postu finko bateko esleipendunak urtean 30 egun naturaleko epean, eta egoki iruditzen zaion moduan, eten dezake postu horretako salmenta. Postua epe horretatik gora itxita edukitzen bada emakida-administratiboa amaitzeko arrazoia izango da.

Salmenta-postu ez-finkoetako esleipendunak klimatologia eta urtaroen arabera etortzen dira, beraz, jarraian etortzea ez da derrigorrezkoa izango.

### **33. artikulua**

DEBEKATUTA dago:

- Horniduren Udal Merkatuaren barruti osoan erretzea.
- Merkatuan animaliak sartzea, pertsona ezinduei laguntzeko txakurrak izan ezik, ekainaren 29ko 10/2007 Legean xedatutakoarekin bat etorriz.
- Merkatuan animalien barrukiak garbitzea.
- Saltzaileak beren postuetatik kanpo zutik edo eserita egotea.
- Pasilloak edozein gauzarekin oztopatzea.

- Postuetan obra eta instalazioak egitea, aurrez baimendu gabe.

#### **34. artikulua**

Udalak ez ditu bere gain hartuko salgaietan izandako kalteak, lapurretak edo hondatzeak. Salgaien zaintza ere ez du bere gain hartuko, nahiz eta Merkatua zaintzeko kamerak edo kanpoko inor ez sartzeko sistemak jarriko dituen. Postuetako titularrek denden arrisku anitzeko poliza formalizatuko dute, eta hor jardueraren erantzukizun zibileko bermea ere sartuko da, gutxienez 150.000 euroko estaldura izango duena.

#### **IV. KAPITULUA.- SALMENTA-POSTUETAKO EMAKIDADUNEN ESKUBIDE ETA BETEBEHARRAK**

#### **35. artikulua**

II. tituluko II. kapituluan aipatzen den heriotzaren ondoriozko subrogaziorako eta eskualdatzeko eskubideez gain, honakoak izango dira salmenta-postuko emakidadunaren eskubideak:

- a) Emakidaren xede diren jabari publikoko ondasunen erabilera pribatiboa eta aprobetxamendu baketsua egitea.
- b) Udal Administrazioak, edo egon badago zerbitzu orokorren emakidadunik, batak edo besteak Merkatuko zerbitzu orokorrak egoera onean mantentzen dituzatela.
- c) Udal Administrazioak, edo egon badago zerbitzu orokorren emakidadunik, batak edo besteak entzun eta arretaz har ditzatela, salmenta-postuaren emakidadunak izan ditzakeen erreklamazio, eskaera eta iradozikunak.

#### **36. artikulua**

Udal Merkatuko dendariak ordezkari bidezko elkarte demokratikoetan sartuta egon daitezke. Elkarte horiek beren eskubide eta interesak defendatuko dituzte eta dendarien ordezkari izango dira, Merkatuko Administrazioarekin eta Udalarekin izan beharreko harremanetan.

#### **37. artikulua**

Saltzaileen betebeharrak:

- a) Jarduera Ekonomikoen gaineko Zergan alta emanda egon (JAZ).
- b) Erabilera baimentzen duen tituluaren jabe izan.

- c) Salmenta-postuak eta biltegiak soilik salgaiak saldu edo bere negozioko gauzak biltzeko erabili.
- d) Erabilitako salmenta-postuak, obrak eta instalazioak egoera onean mantendu.
- e) Jarritako orduetan etenik gabeko salmentan aritu, egoki eta arretaz.
- f) Norbere garbitasuna ahalik eta gehien zaindu eta laneko arropa berezia eta garbi-garbia erabili.
- G) JANARI ERABILITZAILEAREN txartela eduki, baldin egiten duen jarduerarako beharrezkoa bada.
- h) Merkatua garbitu, kontserbatu eta zaintzen lagundu.
- i) Tokatzen zaizkion kanon eta gainerako exakzioak ordaindu.
- j) Titularrak, bere familiartekoen edo mendekoen Merkatuko instalazioetan edo eraikinean eragindako kalte eta galerak ordaindu.
- k) Udalak eskatutako datuak eman.
- l) Udal zergak eta exakzioak ordaindu dituela justifikatu, eskatzen zaion bakoitzean.
- m) Alkatetzak Merkatuaren funtzionamendu onerako ematen dituen agindu eta jarraibideak ontzat hartu eta bete.
- n) Ikuskatzailtza sanitariotik jasotako neurriak ontzat hartu eta bete, bai eta Udalak jarritako neurri zuzentzaileak ere.
- o) Salmenta-postura sartzen utzi mantentze-lanak, ikuskapenak edo aberien konponketak egin ahal izateko, baldin bere postuaren sabaian badaude instalazio komunak edo beste postuetako partikularrak.

## V. KAPITULUA.- OBRAK ETA INSTALAZIOAK SALMENTA-POSTUETAN

### 38. artikulua

Udal baimena behar da salmenta-postu edo lokal finkoetan obrak eta instalazioak egiteko. Horien artean sartuko dira: postuaren hasierako egokitze lanak, ondoren egingo diren berritze-lanak, errotuluak jartzea eta erabilera aldaketak.

Honako hauek titularren kontura egingo dira: Merkatuko salmenta-postuen eraikuntza eta egokitze lanak; bertan egin beharreko instalazio guztiak; postu eta instalazio horien kontserbazio gastuak; eta egin behar den jarduerara egokitzeko lanak.

Udalak eraikuntzako materialen klasea eta kalitatea ezarri ahal izango du, baita ezaugarri estetikoak, modelo edo motak (aireztapen sistemak, aire girogailuak, hotz-kameren instalazioak) eta egoki iruditzen zaizkion baldintza guztiak.

Artikulu honetan aurreikusitako jarduketak egiteko baimenik eskatzen ez bada, emakida iraugitzeko kausa izan daiteke, eta espedientea egin ondoren salmenta-postua edo plaza hutsik dagoela aitortuko da.

Emakidaren titularrak bere jarduera garatzeko obrak edo instalazioak egin nahi baditu bere salmenta-postuan, III. eranskinean deskribatutako dokumentazioa aurkeztu beharko du Udalean. Ondoren Udal Zerbitzu Teknikoek txostena egingo dute eta Udalak obrak hasteko baimenari buruz ebatziko du edo sartu beharreko aldaketak adieraziko ditu.

Obrak bukatu ondoren, titularrak obra amaierako dokumentazioa aurkeztu behar du (Ordenantza honetako IV. eranskinean deskribatutakoa). Ondoren Udal Zerbitzu Teknikoek txostena egingo dute, eta jarduerarekin hasteko instalazioen erabilera-baimenari buruz ebatziko du Udalak.

### **39. artikulua**

Salmenta-postu bakoitzeko obra eta instalazioak, postuko egitura edo eraikuntzako elementuekin modu iraunkorren lotuta daudenak, Udalaren jabetzakoak izango dira emakida amaitzen denean, eta ez da kausa horien ondoriozko kalte-ordainik jasotzeko eskubiderik izango. Herri intereseko arrazoiek horrela eskatuz gero, Udalak beharrezkoak diren egokitzapen lanak egitea agin dezake. Kasu horretan titularrek lan horiek erabakitako moduan egingo dituzte, beti ere Udal Zerbitzu Teknikoen ikuskaritzapean.

Obrak eta instalazioak modu iraunkorren lotuta daudela ulertuko da, ezin direnean lurretik, paretatik edo elementuetatik banandu, horietan galerarik edo kalterik eragin gabe.

### **40. artikulua**

Salmenta-postuetako titularrek derrigorrez onartu beharko dituzte, Udalak erabaki dituen denon intereseko obrak, edo zerbitzuek ongi funtzionatzeko beharrezkoak direnak egitea; eta ez du erreklamatzeko eta/edo kalte-ordainik jasotzeko eskubiderik izango.

Obra horien ondorioz ezin badu jarduera egin edo jarduera mugatzen bazaio, salmenta-postuen okupazio tasa proportzionalki murriztuko da, eragindako etetearen arabera. Udalak zehaztuko du murriztuko den zenbateko zehatza.

**41. artikulua.-**

Salmenta-postu finkoetako fatxaden eta errotuluuen tratamendua. Jarduerari lotutako altzari osagarriak:

## a) Fatxaden tratamendua

Postu bakoitzeko egokitze-lanek ez dute eraginik izango bere fatxadako neurrietan, materialetan eta elementu iraunkorren egiturazko izaeran, eta ezingo da horren gainean inolako elementurik jarri.

## b) Errotuluak

Ez dira baimenduko errotulu keinukariak, dardarkariak edo mugikorak, ez eta uniformetasuna hautsi eta, horien argitasunagatik, gogaikarriak edo Merkatuko beste dendarientzat kaltegarriak izan daitezkeenak.

Errotuluak ezingo dira fatxadarekiko perpendikular jarri, eta gehienez ere 0,25 metro irtengo dira fatxadatik.

## c) Altzari osagarriak:

Dagokion baimena eman ahal izango da bezeroentzako mahai eta aulkiak jartzeko postu finkoetan, betiere irisgarritasuna eta Ordenantza honetan jasotako arauak eta helburuak betetzen direla bermatzen bada. Okupatzen den azalera postutik kanpo geratzen bada, ordenantza fiskalek beladoreentzat aurreikusitako tasak aplikatuko dira.

**III. TITULUA.- ARAU-HAUSTEAK ETA ZEHAPENAK****I. KAPITULUA.- ARAU-HAUSTEAK****42. artikulua**

Salmenta-postu edo lokaletako titularrek erantzukizun administratiboari aurre egin beharko diote, baldin beraiek, bere familiartekoek edo postu edo lokalean zerbitzuak eskaintzen dituzten mendekoek Ordenantza honetako xedapenak edo udal erabaki eta jarraibideak urratzen badituzte, alde batera utzita eragin ditzaketan erantzukizun zibil edo penalak.

**43. artikulua**

Arau-hausteen sailkapena:

- Arinak.
- Larriak.
- Oso larriak.

#### **44. artikulua**

Arau-hauste arinak:

- Iskanbila eragiten duten eztabaida edo nahasmenduak, edo ohitura onen eta bizikidetza arauen kontrako jokabide txarra.
- Garbitasun eta txukuntasunean zabarkeria pertsonengan, postu edo lokaletan eta erabiltzen dituzten tresnetan.
- Udal administrazioak emandako jarraibideak ez betetzea.
- Ordenantza honi egindako edozein arau-hauste, baldin larri edo oso larri moduan kalifikatu gabea bada.

#### **45. artikulua**

Arau-hauste larriak:

- Edozein arau-hauste arin behin eta berriz egitea. Behin eta berriz egin dela ulertuko da, baldin beste arau-hauste arin bat egiten bada, aurrez zehatutakotik hiru hilabete pasa baino lehen.
- Merkatuan iskanbila eragingo duten liskar edo eztabaidak.
- Alkatetzak edo Udalbatzak, edozein kideren edo arloan eskumena duen funtzionarioen bidez, emandako xedapenei edo aginduei nabarmen men ez egitea.
- Postuetako egituran, instalazioan aldaketak egitea, baimenik gabe edo Udalbatzak emandako arauak bete gabe.
- Eraikinari, postuei edo instalazioei kalteak eragitea, maltzurkeriaz edo utzikeriaz.
- Salgaien kopuruan eta kalitatean iruzur egitea.
- Salmenta-postua eskualdatu, subrogatu edo alokatzea Ordenantza honetan jarritako betebeharrak eta baldintzak bete gabe.
- Emakidan baimendu gabeko produktuak saltzea.
- Janari-erabiltzailearen txartelik ez edukitzea, egiten duen jarduerak txartela edukitzea eskatzen duenean.
- Baimendu gabeko salmenta egitea edo izendatutako lekuetatik kanpo aritzea.
- Kuotak garaiz ez ordaintzea.

#### **46. artikulua**

Arau-hauste oso larriak:



- Urtebeteko epean edonolako hiru arau-hauste larri egitea.
- Produktuak egoera txarrean saltzea (behar bezala frogatuta eta Osasun ikuskaritzak zehatuta).
- Sanitarioki bateraezinak diren gaiak, produktuak edo gauzak, edo postu horretan baimendutako arlo edo jarduerakoak ez direnak saltzea.
- Hiltegi industrial baimenduetan hil ez diren animalien produktuak edo zatiak saltzea.

## II. KAPITULUA.- ZEHAPENAK

### 47. artikulua

Ordenantza honen arau-haustek ondorengo arauen arabera zehatuko dira:

1. Arau-hauste arinak: ohartarazpena eta 750 euro arteko isuna.
2. Arau-hauste larriak: 1500 euro arteko isuna eta/edo salmenta etetea, gehienez 30 egunean.
3. Arau-hauste oso larriak: 3000 euro arteko isunak edo emakida iraingitzea.

### 48. artikulua

Isunen zenbatekoa objektiboki eta arrazoituta jarriko da, beti ere baimendutako gehienezkoaren barruan, eta kontuan izango dira kasu bakoitzaren zirkunstantziak eta arau-haustearen aurrekari eta ondorioak, Udalak duen eskubide zehatzailearen arauekin bat etorritz.

## LEHEN XEDAPEN GEHIGARRIA.-

14 eta 15. artikuluetan xedatutakoari kalterik egin gabe, eta emakidak esleitu ziren datak kontuan izan gabe, orain arteko guztiek 25 urteko iraupena izango dute, Ordenantza hau indarrean sartzen denetik kontaktzen hasita.

## BIGARREN XEDAPEN GEHIGARRIA.-

Salbuespen gisa, Udaltzakoak postua errentan emateko baimena eman diezaiotke, Ordenantza honen onespenean salmenta-postu bateko titular denari, baldin Ordenantza hau indarrean sartzen denetik kontaktzen hasita 5 urteko epean jubilatzeke adinera iritsiko bada edo ezintasun egoera aitortzen badiote. Dena den baldintza hauek bete beharko dira:

- Errentak gehienez 5 urteko iraupena izango du; eta izan daiteke errenta bakarra, edo iraupen laburragoko elkarren segidako gehiago, baldin emakidaren indarraldian zehar egiten badira. Epe hori bukatzen denean emakida automatikoki bukatuko da.

Horretarako beharrezkoa izango da, halaber, bai emakidadunak eta bai errentariak zerga-betebeharrak eta Gizarte Segurantzakoak ordainduta izatea, eta Zarauzko Udalarekin ere kitatu beharreko zorrik ez izatea.

Edonola ere Udalaren aurrean arduraduna emakidaren titularra izango da. Udalak ez du inolako lege-loturarik izango postuaren errentiarekin. Salmenta-postuen errentei ere Ordenantza honetako 13. artikuluan jasotako muga orokorrak aplikatuko zaizkie.

Salmenta-postuak ezingo dira inola ere azpierrentan eman.

#### **HIRUGARREN XEDAPEN GEHIGARRIA.-**

II. eranskinaren planoaren epigrafea baliogabe geratzen da. Epigrafean, postu finko bakoitzari dagokion jarduera jasotzen zen.

#### **XEDAPEN IRAGANKORRA.-**

Merkatuko oin-planoak, salmenta-postu itxi zein ireki guztien kokapena eta neurriak jasotzen dituztenak, proiektuko planoak dira eta, beraz, alda daitezke. Merkatua berritzeko lanak bukatu bezain laster, obra amaierako behin betiko planoek ordezkatu dituzte.

#### **INDARGABETZEKO XEDAPENA.-**

Indargabetuta gelditzen da 1992an onetsitako Zarauzko Merkatuko Ordenantza.

#### **AZKEN XEDAPENA.-**

1.- Ordenantza honek Horniduren Merkatuko postuetan merkataritzan aritzen direnak, titularrak izan ala ez, behartzen ditu.

2.- Ordenantza hau indarrean sartuko da testu osoa GIPUZKOAKO ALDIZKARI OFIZIALEAN argitaratu eta hamabost egun pasa ondoren.

I. ERANSKINA. SALMENTA-POSTU FINKOAK



### Zarauzko Udal Merkatua

Salmenta-postu zk: **1** Azalera erabilgarria: 19,13m<sup>2</sup>



### Zarauzko Udal Merkatua

Salmenta-postu zk: **2** Azalera erabilgarria: 19,65m<sup>2</sup>

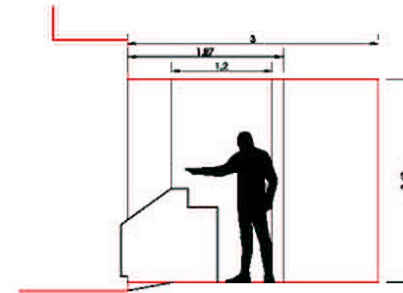
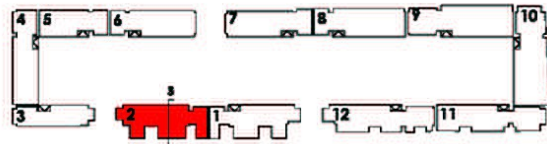

Zeharkako sekzioa S

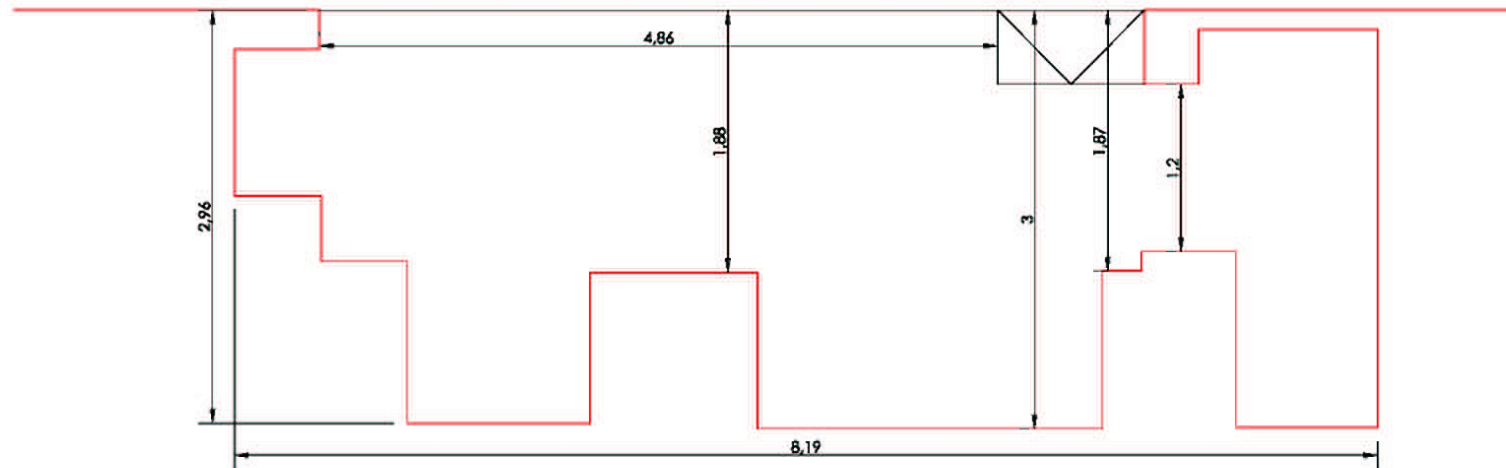

e 1/40 0 0.5 1.0 2.0m

Oinplanoa



## Zarauzko Udal Merkatua

Salmenta-postu zk: **3** Azalera erabilgarria: 12,72m<sup>2</sup>

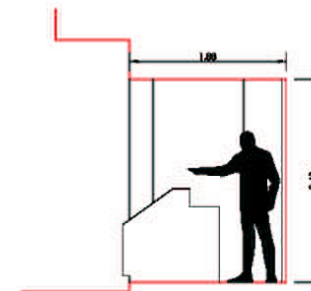
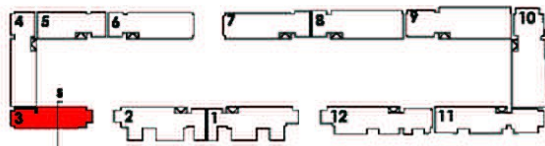

Zeharkako sekzioa S

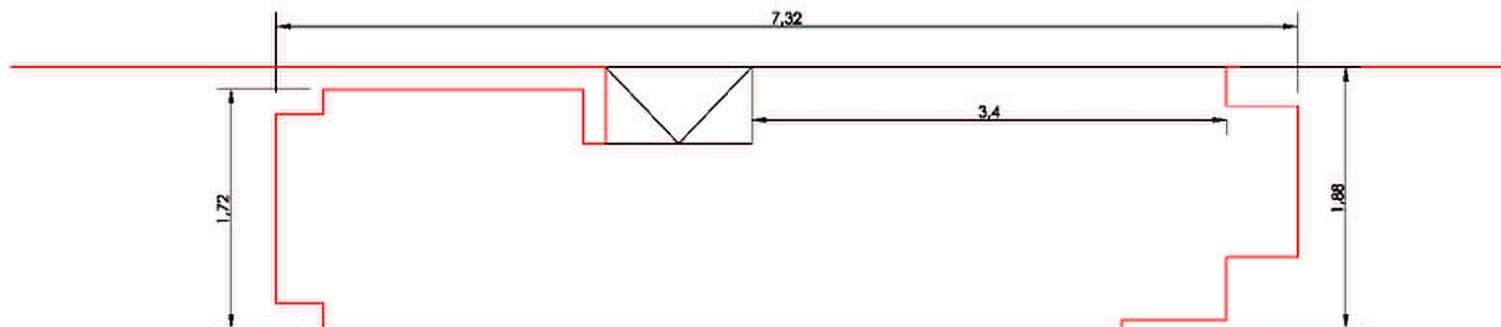

e 1/40 0 0,5 1,0 2,0m

Oinplanoa



## Zarauzko Udal Merkatua

Salmenta-postu zk: **4** Azalera erabilgarria: 19,02m<sup>2</sup>

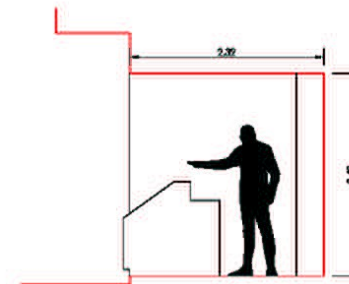
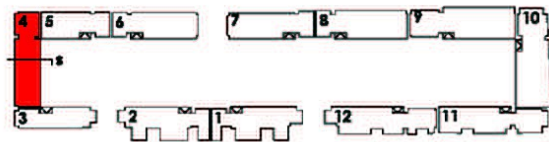

Zeharkako sekzioa S

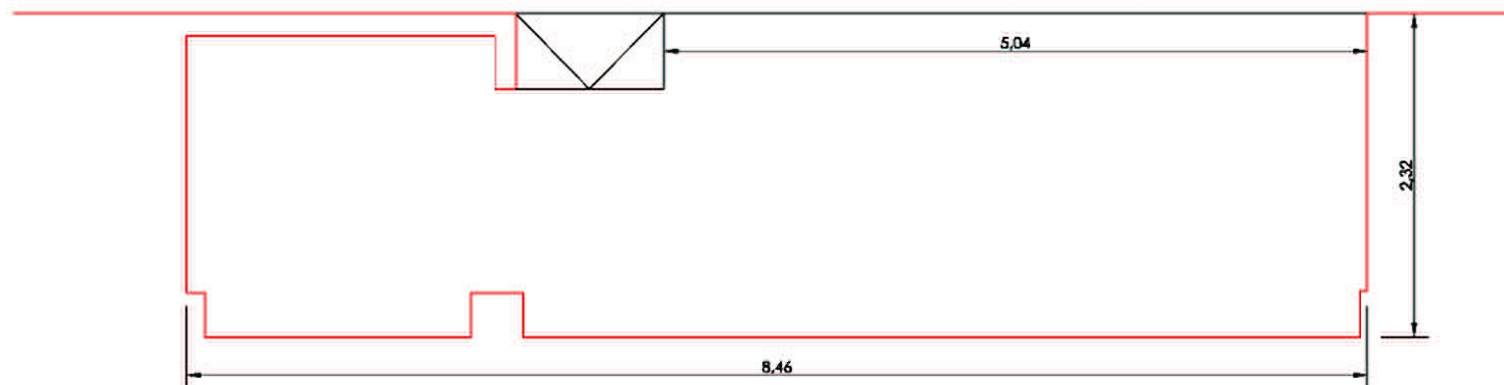

e 1/40 2.0m

Oinplanoa



## Zarauzko Udal Merkatua

Salmenta-postu zk: **5** Azalera erabilgarria: 14,06m<sup>2</sup>

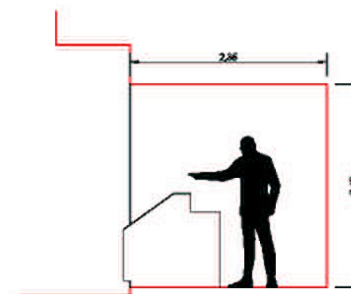

Zeharkako sekzioa S

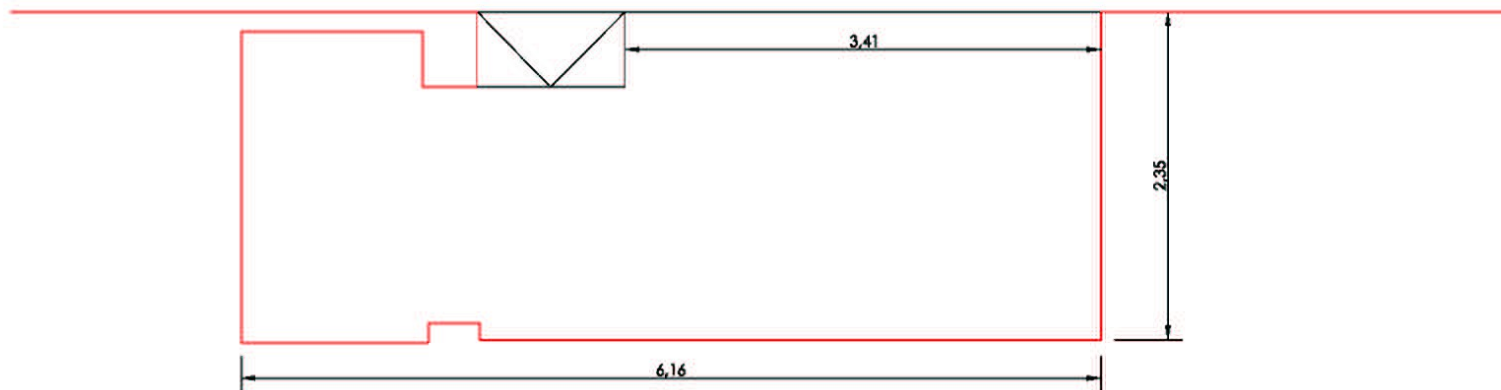

e 1/40 0 0.5 1.0 2.0m

Oinplanoa



## Zarauzko Udal Merkatua

Salmenta-postu zk: **6** Azalera erabilgarria: 17,42m<sup>2</sup>

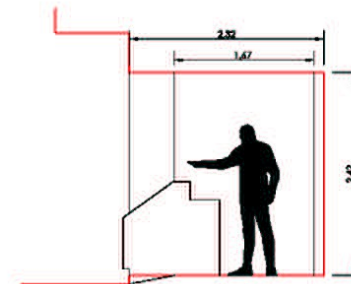
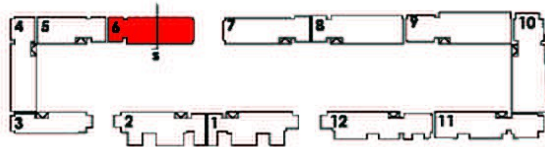

Zeharkako sekzioa S

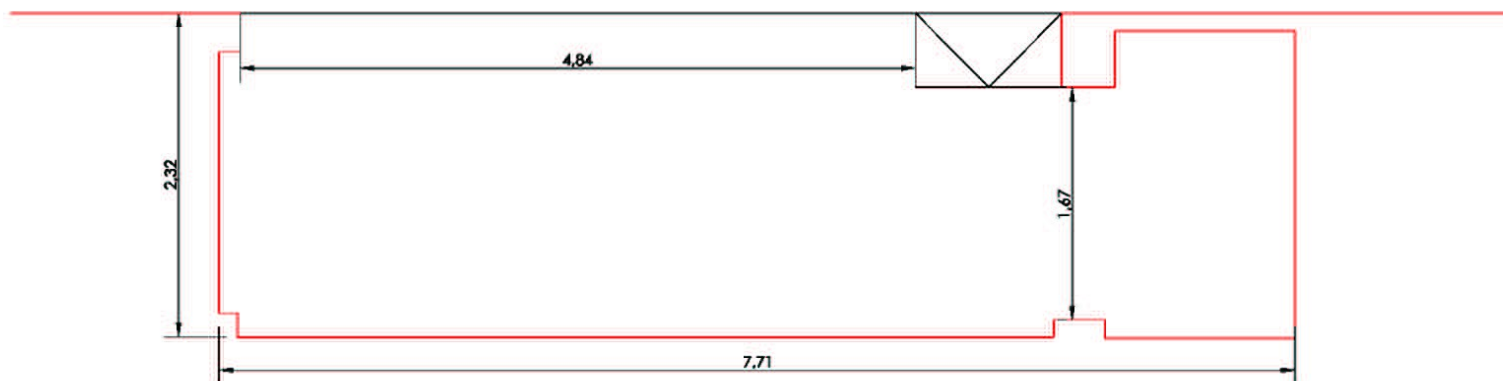

e 1/40 0 0.5 1.0 2.0m

Oinplanoa





## Zarauzko Udal Merkatua

Salmenta-postu zk: **7** azalera erabilgarria: 17,37m<sup>2</sup>

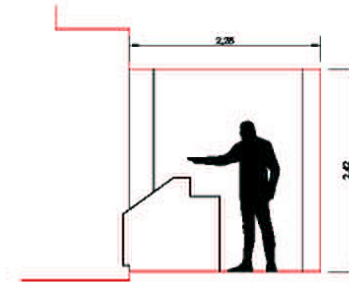
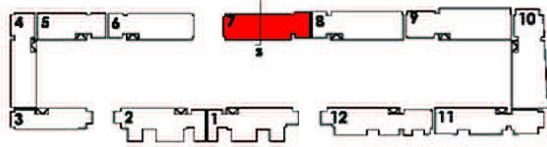

Zeharkako sekzioa S

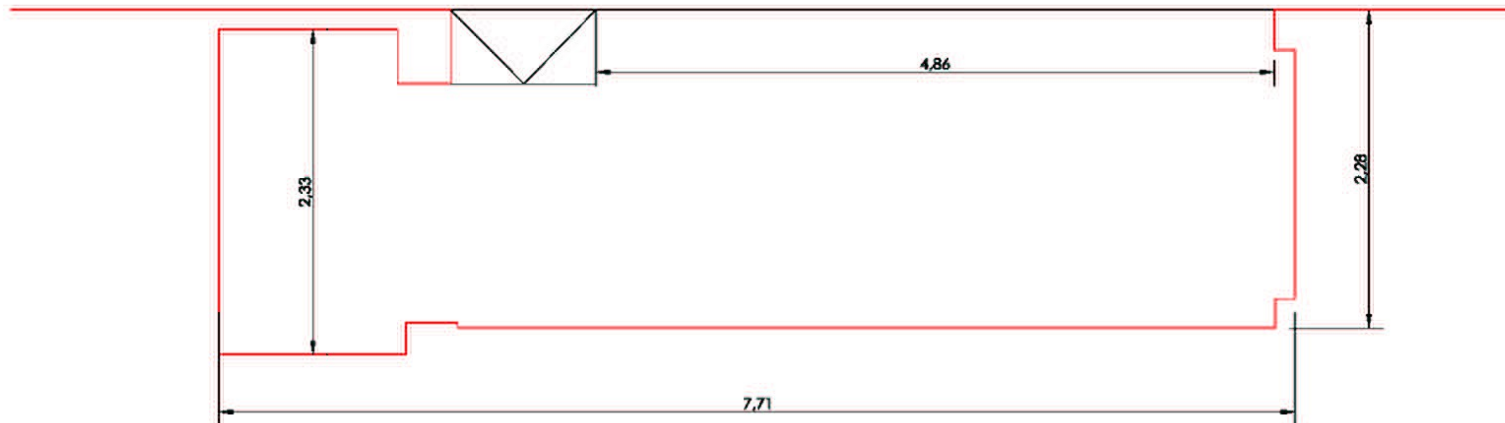

e 1/40 0 0.5 1.0 2.0m

Oinplanoa



## Zarauzko Udal Merkatua

Salmenta-postu zk: **8** Azalera erabilgarria: 19,79m<sup>2</sup>

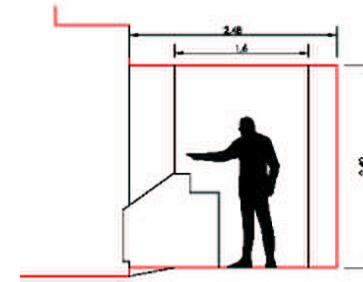
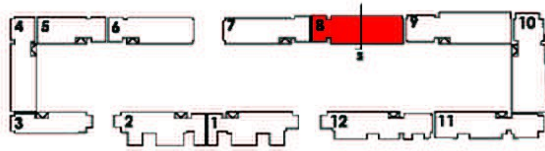

Zeharkako sekzioa S

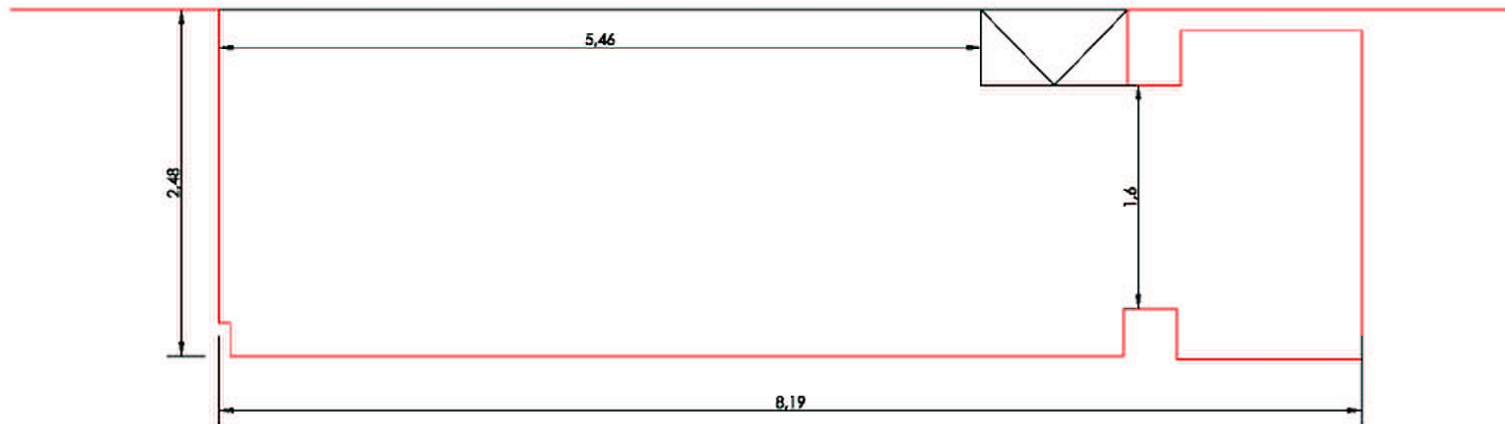

e 1/40 2.0m

Oinplanoa



## Zarauzko Udal Merkatua

Salmenta-postu zk: 9 Azalera erabilgarria: 24,88m<sup>2</sup>

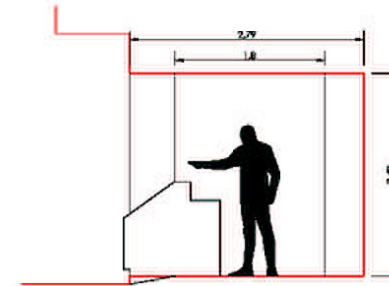
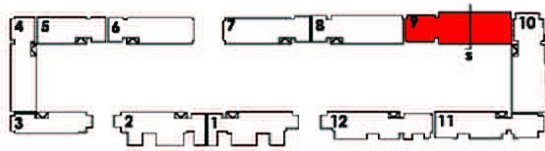

Zeharkako sekzioa S

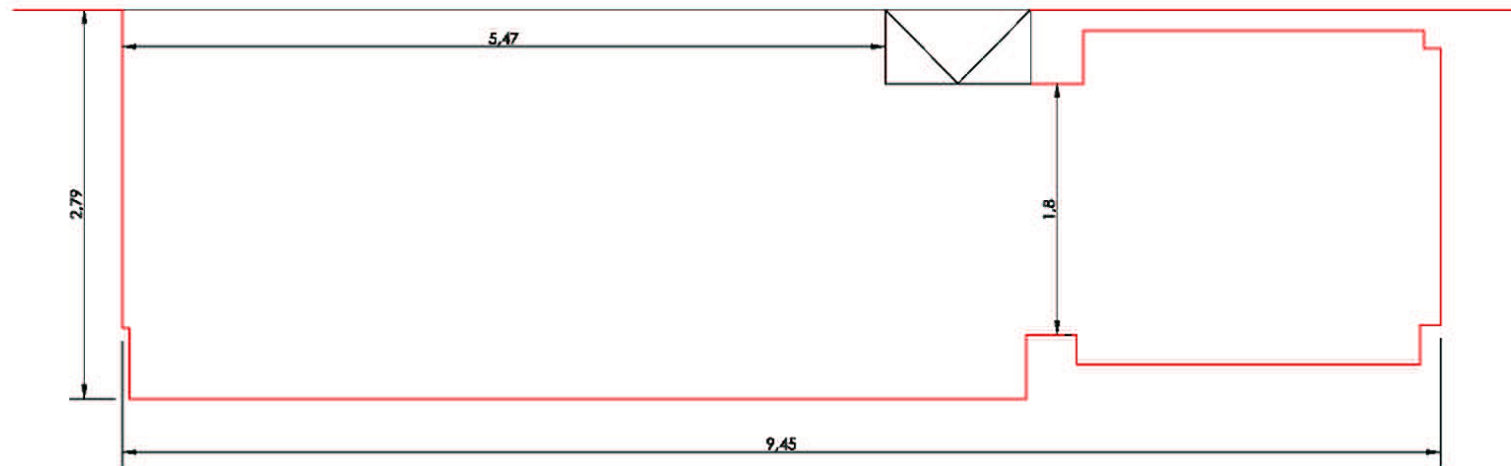

e 1/40 0 0.5 1.0 2.0m

Oinplanoa



## Zarauzko Udal Merkatua

Salmenta-postu zk: **10** Azalera erabilgarria: 25,75m<sup>2</sup>

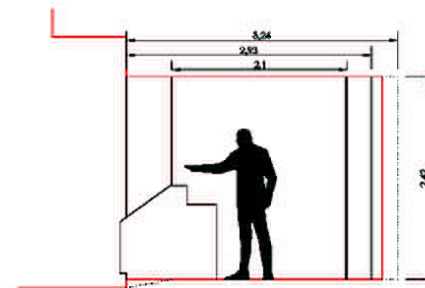

Zeharkako sekzioa S

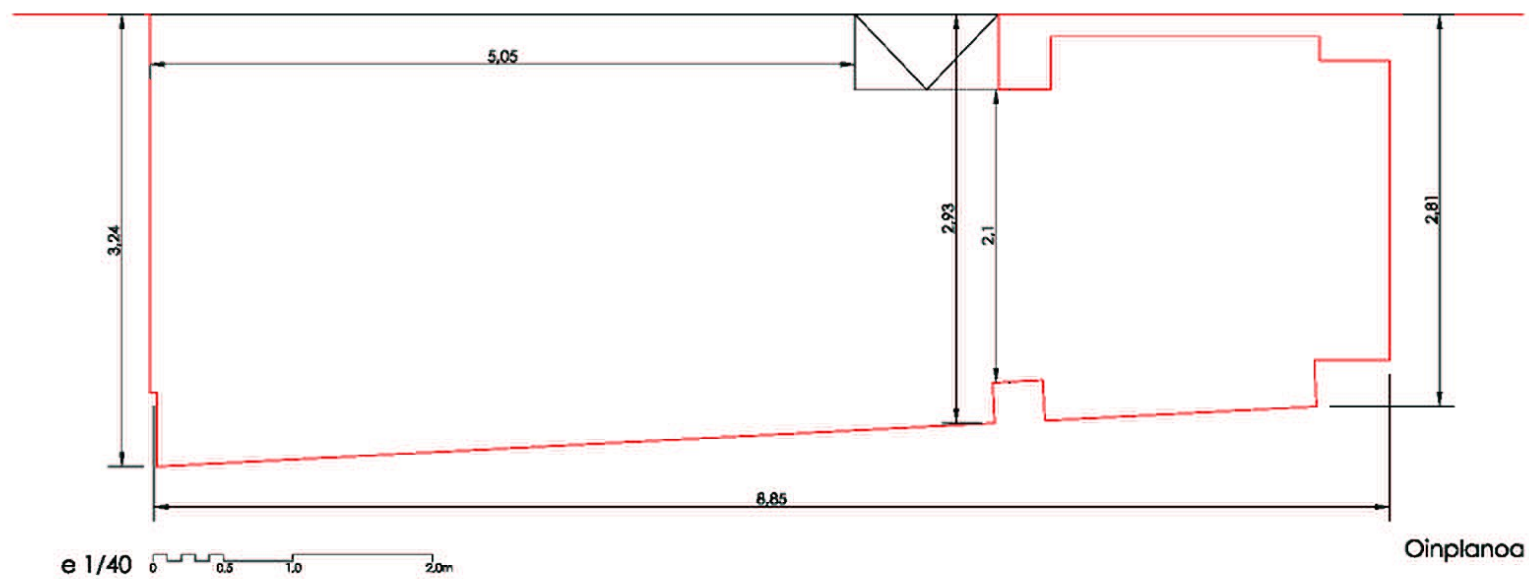



# Zarauzko Udal Merkatua

Salmenta-postu zk: **11** Azalera erabilgarria: 20,87m<sup>2</sup>

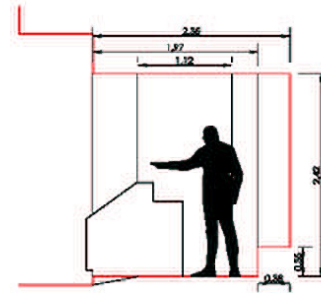
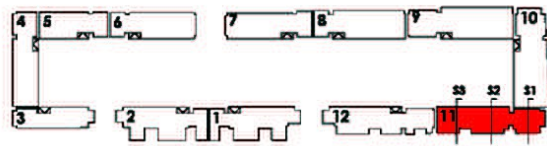

Zeharkako sekzioa S2



Zeharkako sekzioa S1

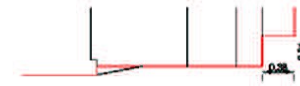

Zeharkako sekzioa S3

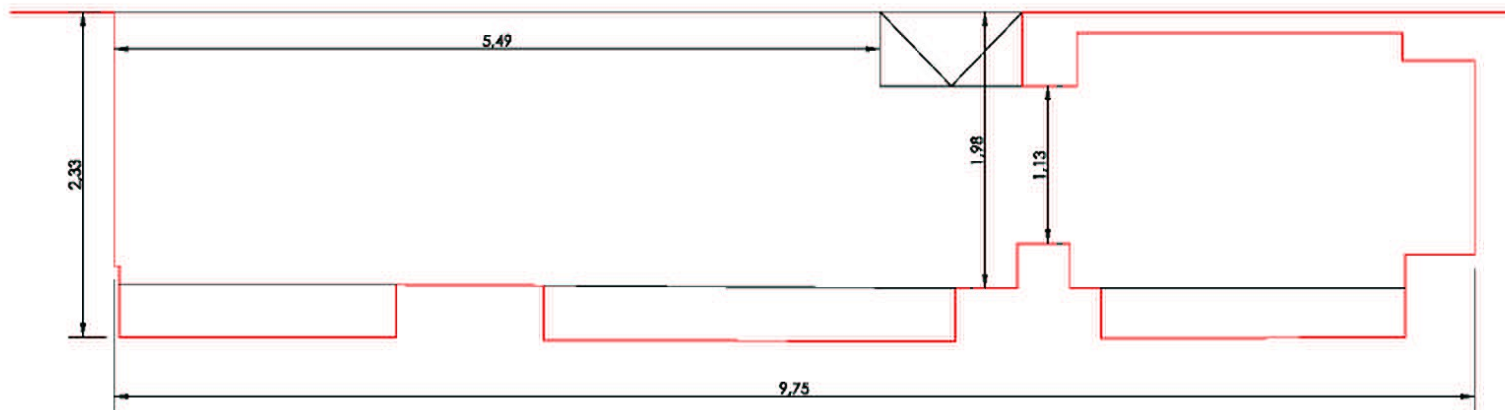

Oinplanoa



## Zarauzko Udal Merkatua

Salmenta-postu zk: **12** Azalera erabilgarria: 21,09m<sup>2</sup>

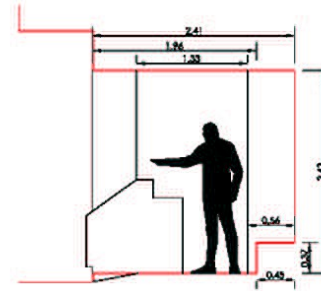
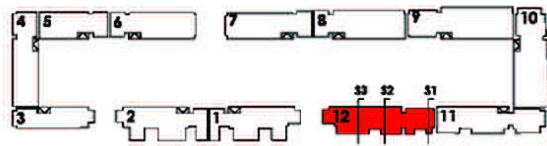

Zeharkako sekzioa S2



Zeharkako sekzioa S1

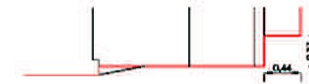

Zeharkako sekzioa S3

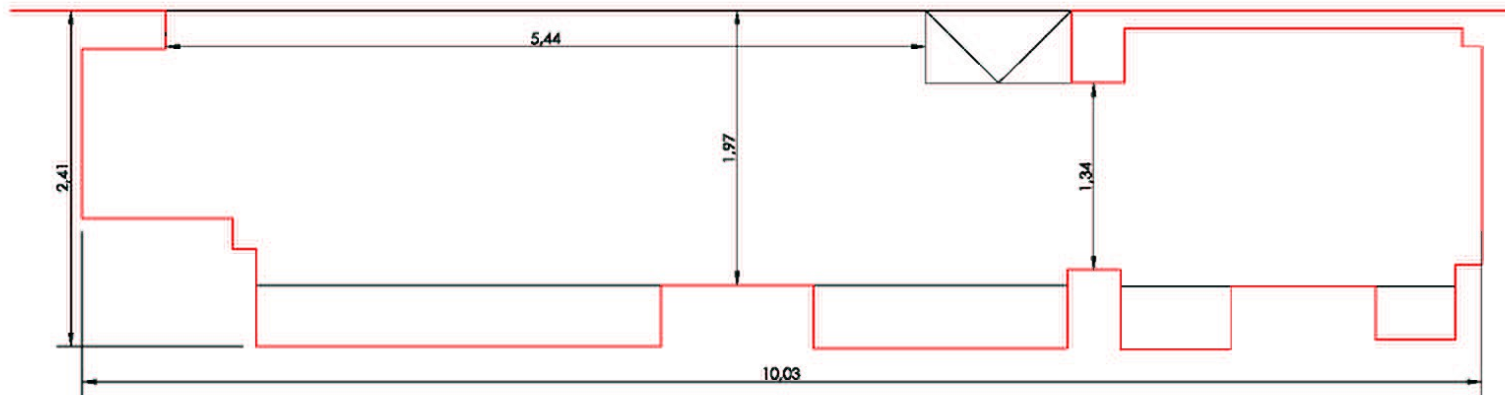

e 1/40 2.0m

Oinplanoa

## II. ERANSKINA. SALMENTA-POSTU EZ-FINKOAK

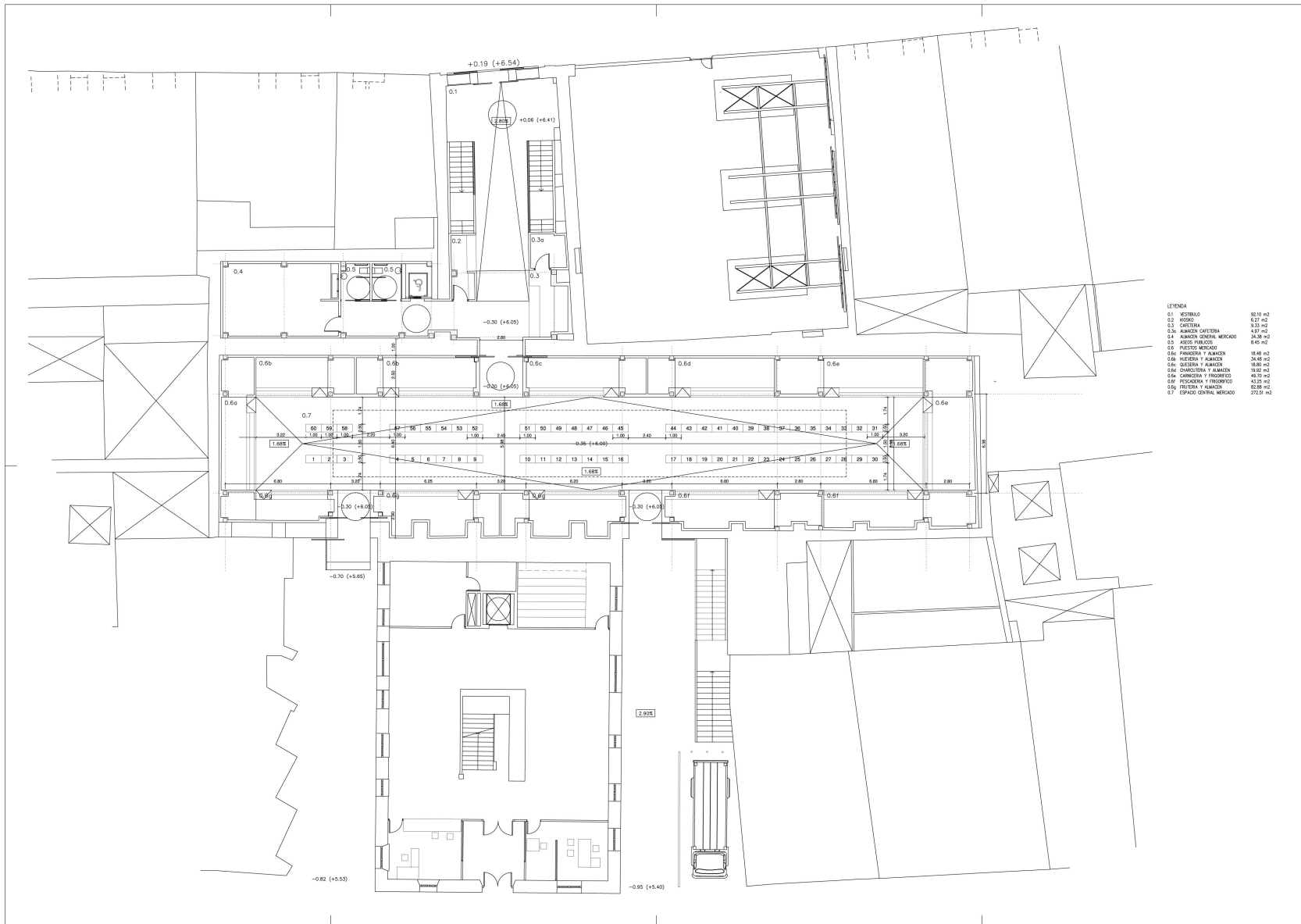

LEYENDA

0.1	KITCHEN	92.10 m <sup>2</sup>
0.2	W.C.	6.27 m <sup>2</sup>
0.3	CANTINA	0.35 m <sup>2</sup>
0.4	ALMACEN CAFETERIA	6.17 m <sup>2</sup>
0.5	ALMACEN GENERAL MERCADO	36.38 m <sup>2</sup>
0.6	ASEOS PUBLICOS	6.45 m <sup>2</sup>
0.7	ESTRUC. SOCIO	
0.8	PANADERIA Y ALMACEN	18.40 m <sup>2</sup>
0.9	HERBEN Y ALMACEN	16.45 m <sup>2</sup>
0.10	QUINERIA Y ALMACEN	18.00 m <sup>2</sup>
0.11	QUINERIA Y ALMACEN	18.00 m <sup>2</sup>
0.12	CANINERIA Y PROSMICO	49.20 m <sup>2</sup>
0.13	FRIGORIFERA Y PROSMICO	61.20 m <sup>2</sup>
0.14	FRIGORIFERA Y ALMACEN	60.00 m <sup>2</sup>
0.15	ESPACIO CENTRAL MERCADO	272.20 m <sup>2</sup>



III. ERANSKINA: OBRAK EGITEKO AURKEZTU BEHARREKO DOKUMENTAZIOA  
ETA GARATU BEHARREKO JARDUERAREN JUSTIFIKAZIOA

Salmenta-postu finkoetan obrak egiteko:

- Egin beharreko obren deskripzioko memoria.
- Aurrekontua
- Salmenta-postuaren oin- eta sekzio-planoa.

Salmenta-postu finko eta ez-finkoetarako jarduera:

(bete beharreko fitxa erantsi da)

## JARDUERARI BURUZKO DATUAK

### DATOS SOBRE EL EJERCICIO DE LA ACTIVIDAD

**1.- Jarduera / Actividad:**

**2.- Titularraren datuak / Datos del titular:**

Izena / Nombre:

Telefonoa / Teléfono:

**3.- Ekoizte-prozesuaren azalpena:**

Jarduera orokorraren funtzionamendua. (Adib. lehengaiak hartu, biltegitatu, zatikatu, ontzikiratu... kasu bakoitzean dagokionaren arabera)

**Descripción del proceso productivo:** Descripción del funcionamiento de la actividad general. (Ej. Recepción de la materia prima, almacenamiento, troceado, envasado... según corresponda en cada caso)

**4.- Zenbat pertsona arituko dira jardueran?**

*Número de personas a trabajar en la actividad:*

**5.- Makinak eta instalazioak.** Aurreikusitako makina eta instalazioen zerrenda (Adib.: janaria txikitze makina, ebakigailua, pisua, hotz-ganbera, hozteko mostradorea...). Makinaren fitxa teknikoaren kopia aurkeztuko da.

*Maquinaria e instalaciones. Relación de maquinaria e instalaciones previstas (Ej: Picadora, cortadora, pesa, cámara frigorífica, mostrador refrigerado,...). Se proporcionará copia de la ficha técnica de la máquina.*

Makina edo instalazioa <i>Maquina o instalación</i>	Marka eta modelo <i>Marca y Modelo</i>	Potentzia (ZP o kW) <i>Potencia (CV o kW)</i>

Oharra: zaraten igortze mailak kontuan hartuko dira, udal ordenantzak betetzeko.

*Nota: Se tendrán en cuenta los niveles de emisión de ruidos para el cumplimiento de las Ordenanzas Municipales.*

**6.- Erregaiak.** (Adib. gasa, gasolioa...)

*Combustibles. (Ej. Gas, gasoleo...)*

	Bai / Si
	Ez / No

Mota <i>Clase</i>	Biltegitratzeko sistema <i>Sistema almacenamiento</i>	Gehienez biltegitra daitekeena <i>Máximo almacenable</i>	Aurreikusitako urteko kontsumoa <i>Consumo anual previsto</i>

**7.- Sortutako hondakinen zenbatzea:**  
**Cuantificación de residuos generados:**

Mota (Adib. Organikoa, kartoia...) Clase (Ej. Orgánico, cartón...)	Egunean sortutako kopurua (Adib. m <sup>3</sup> , zakarrontzi, edukiontzi...) Cantidad generada por día (Ej. m <sup>3</sup> , cubos, contenedores...)

**8.- Postua lekualdatzea:** Adieraz ezazue nola pentsatu duzuen postua lekualdatu eta egokitzea: titularrak berak egingo duen ala enpresa espezializatu bat kontratatuko duzuen, eta lekualdatzeko ustez behar duzuen denbora.

**Traslado del puesto:** Indicar como se pretende realizar el traslado y acondicionamiento del puesto correspondiente, si se pretende realizar por el propio titular o si contratará una empresa especializada y el plazo que considera necesario para dicho traslado.

Nork egingo duen: A realizar por:	Titularrak / Titular:
	Titularrak kontratatutako enpresak. Izena: Empresa contratada por el titular. Nombre:
Ustezko epea: Plazo estimado:	

**9.- Banaketa-krokisa - postuaren deskribapena:** Adieraz ezazue non jarri nahi dituzuen aurreikusitako makinak eta instalazioak, bai eta horien neurriak ere.

**Croquis de distribución - descripción del puesto:** Señalar la ubicación pretendida para maquinaria e instalaciones previstas, así como dimensiones de las mismas.

IV. ERANSKINA: SALMENTA-POSTUAREN ERABILERA BAIMENTZEKO AURKEZTU  
BEHARREKO DOKUMENTAZIOA (IREKIERA)

- Fatxadaren behin betiko argazkia.
- Elektrizitateko instalazioaren buletina.
- Eusko Jaurlaritzaren Osasun Sailak egindako ikuskapen tekniko-sanitarioaren aldeko akta.
- Hondakinak kudeatzeko kontratuen kopia, horrelakoak behar dituzten jardueren kasuan.
- Eusko Jaurlaritzako Industria Sailak egindako ziurtagiria, hozkailuak, hozkailu-bitrinak... martxan jartzea baimentzen duena.